

Immateriaalioikeudet

Aineettoman omaisuuden oikeudet

Patenttitoimisto Kespät

- Perustettu 1984 Jyväskylässä
- 2014 asiamiehet osakkaiksi
- 2016 Kuopion toimisto avataan
- 10 henkeä, joista 5 asiamiestä, 5 assistenttia
- Suurin pääkaupungin ulkopuolinen itsenäinen patenttitoimisto

Immateriaalioikeudet

- Yksinoikeuksia, joiden nojalla voi kieltää muita
- Voidaan jakaa:

Tekijänoikeuksiin

- Musiikki
- Elokuvat
- Maalaukset
- Kirjat
- Tietokoneohjelmat
- Jne

Teollisoikeuksiin

- Patentit
- Hyödyllisyysmallit
- Mallit
- Tavaramerkit
- Domain-osoitteet

Teollisoikeudet

- Patentit
 - Suojamuoto teknistä ratkaisua varten
 - Uutuus ja keksinnöllisyys
 - Max 20 v
- Hyödyllisyysmallit
 - Rekisteröintimenettely
 - Pienempi keksinnöllisyysvaatimus kuin patentissa
 - Max 10 v

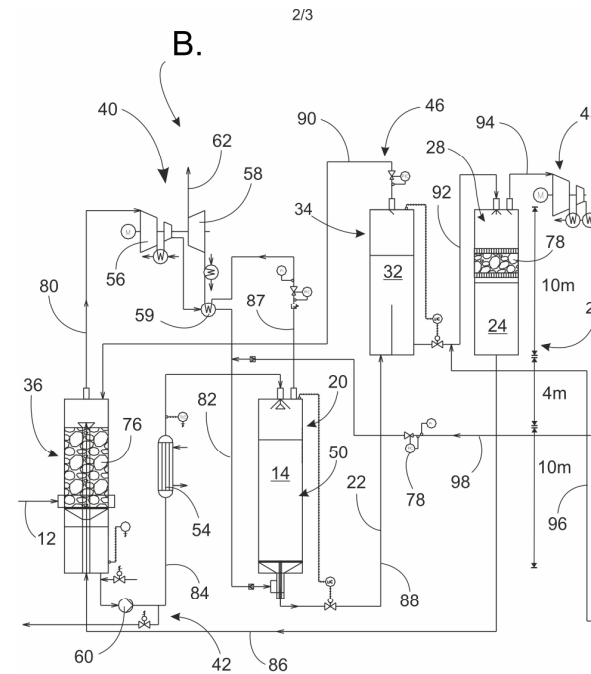
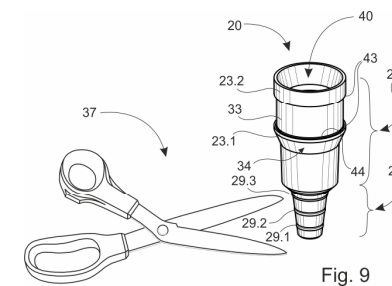
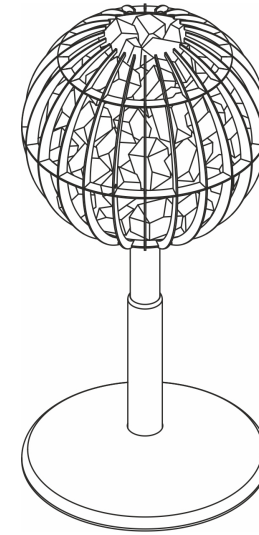

Fig. 2



Teollisoikeudet

- Mallit
 - Suojamuoto käyttäjällä näkyvälle ulkomuodolle
 - Uusi ja yksilöllinen
 - Max 25 v
- Tavaramerkki
 - Tunnuksien suojaus
 - Erottumiskykyinen, ei saa olla kuvaileva
 - Käytettynä ja uudistettuna päättymätön suoja



Patentit

- Miksi suojata patentilla?
 - Suoja omalle tuotekehitykselle – kiello-oikeus
 - Toimintavapaus
 - Pelotevaikute kilpailijoille
 - Toimivat neuvotteluvaltteina, lisensointi, yhteistyökumppanit
 - Positiivinen mainosarvo

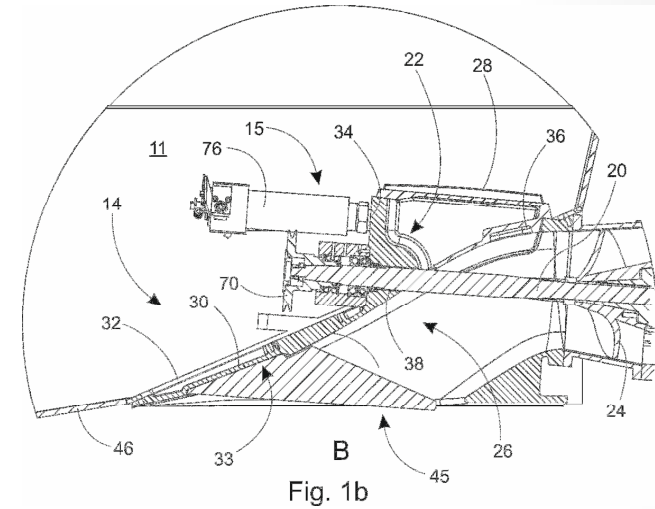

Hyödyllisyysmallit

- Miksi suojata hyödyllisyysmallilla?
 - Patenttia edullisempi suojamuoto tekniselle ratkaisulle
 - Pienempi keksinnöllisyysvaatimus
 - Kilpailijoille vaikea mitätöidä riitatilanteissa

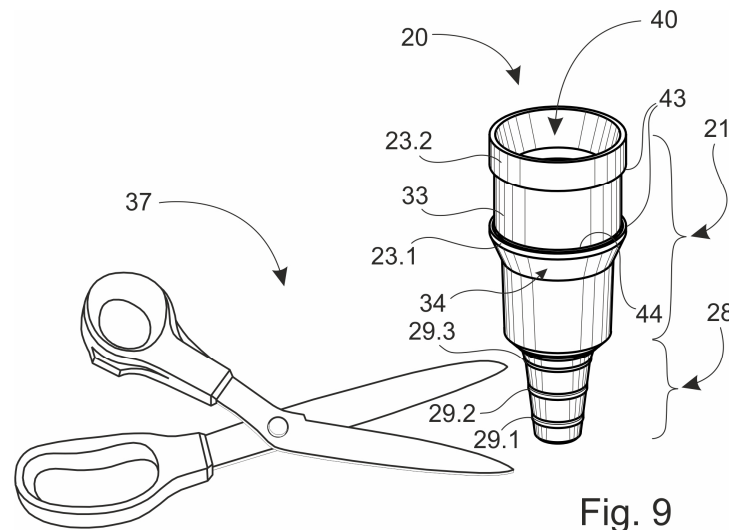

Mallit ja tavaramerkit

- Miksi suojata mallilla tai tavaramerkillä?
 - Kielto-oikeus tunnuksillesi tai malleillesi
 - Pitkä voimassaoloaika kustannustehokkaasti
 - Suojaa markkinointisi
 - Asiakkaat voivat luottaa tuotteen alkuperään
 - Vakuutuksena riitatilanteita varten
 - Merkki yrityksen vakavasta suhtautumisesta IPR-asioihin

Teollisoikeudet

- Miksi käyttää ammattilaista?
 - Usein vain yksi mahdollisuus onnistua
 - Suojaus vaativaa ammattityötä – sanamuodot, lainsäädäntö
 - Asiantuntijaverkosto ulkomaiden suojaukseen
 - Lopputuloksena paras mahdollinen suoja keksinnölle



Esimerkkejä teollisoikeuksien tarpeellisuudesta

- Mattokauppaa Norjassa
 - Asiakas vie nurmimattoa FINNTURF Norjaan – ei tavaramerkkiä
 - Virolainen kilpailija ESTTURF alkaa käyttämään samaa tavaramerkkiä FINNTURF
 - Asiakkaan myynti laskee ja reklamaatioita heikosta laadusta
 - Loukkaus saadaan kuriin lakitoimien avulla, mutta kallista ja hidasta
 - Tavaramerkki olisi ollut tarpeen



Esimerkkejä teollisoikeuksien tarpeellisuudesta

- Tavaramerkin loukkaus – rekisteröity tavaramerkki
 - Onnibus Oy:n entiset partnerit lanseeraavat kilpailevan yrityksen – OnniExpress nimessä tavaramerkin DOMINANTTI eli Onni
 - Toimenpide: IPR - AA : kanne markkinatuomioistuimessa
 - Vaatimus turvaamistoimesta loukkaavan toiminnan keskeyttämiseksi hylätään oikeudessa
 - Lopputulos: loukkaajat tuomitaan korvaamaan kantajalle yli 100 000 €

Esimerkkejä teollisoikeuksien tarpeellisuudesta

- Alihankkija alkaa valmistaa päämiehen tuotetta, kun tilaukset loppuvat (hinta liian korkea)
 - Uutuustuote alle 3 v - Rekisteröimättömän EU-mallin suoja
 - Toimenpide: Kespatin kieltokirje
 - Lopputulos: Loukkaava toiminta loppui

Esimerkkejä teollisoikeuksien tarpeellisuudesta

- Asiakkaana pieni yritys, jolla rajalliset resurssit
 - Toimenpide: Keksintö suojataan kansainvälisellä patenttihakemuksella
 - Lopputulos: asiakas saa patenttihakemuksen avulla suuren sijoittajan mukaan ja 250 000 €:n rahoituksen

Yleisesti

- Eri suojaustavat luovat yhdessä laajimman suojan
- Loukkauksia on seurattava itse ja puututtava asiaan
- Sopimukset ja suojaukset kuntoon ajoissa
- Suojaukset nostavat yrityksen arvoa
- Asiantuntemattomuus IPR-riidoissa -> katastrofi

Kiitos

- Kysymyksiä?